

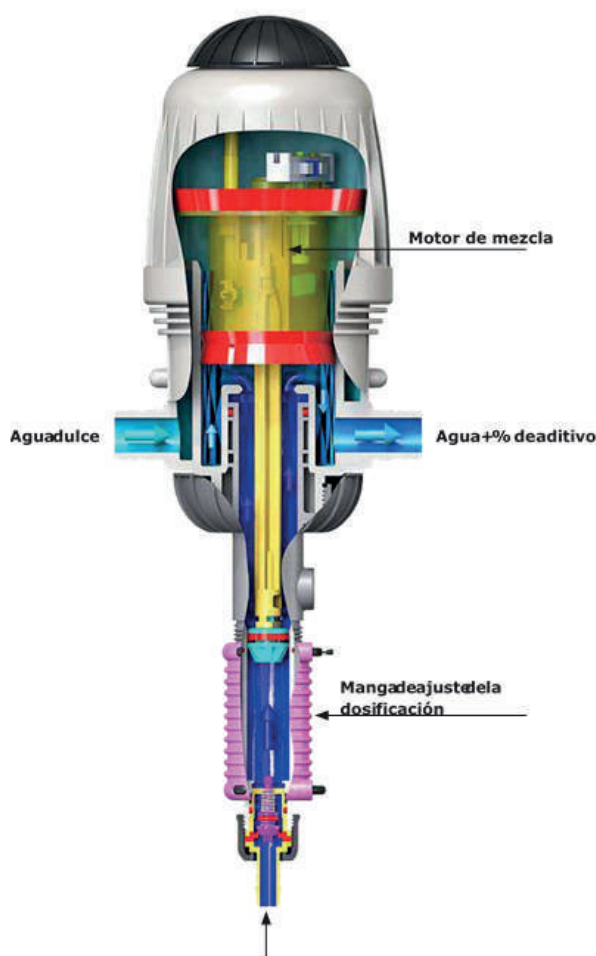

Descripción de producto

La unidad funciona automáticamente cuando el agua comienza a circular a través del equipo y se mantiene operando mientras el flujo continúa en movimiento; el movimiento alternativo (sube-baja) provoca la succión del aditivo que es mezclado e inyectado al sistema. Es posible controlar la succión (entrada) utilizando los modelos con el sistema encendido/apagado.



Características

- * Mezclan de forma precisa los aditivos en el agua.
- * La dosificación se puede ajustar fácil y rápidamente
- * Mantenimiento simple y económico
- * Las partes principales internas son producidas con el material de mayor calidad disponible (hastelloy spring y sellos de goma Viton)
- * Funciona a bajo Caudal
- * Mantenimiento fácil en campo
- * Alta resistencia a los químicos
- * Alta disolución de los aditivos
- * Gran resistencia a los rayos UV
- * Fácil de instalar
- * No requiere de electricidad
- * Fácil ajuste del porcentaje de dosificación

La selección del modelo MixRite adecuado para cada aplicación se realiza de acuerdo a las necesidades del cliente y las especificaciones del sistema. MixRite es el inyector más sencillo de utilizar. Requiere menos mantenimiento y no se necesita ningún técnico para el cambio de piezas de repuesto.

Opciones Disponibles

- * Manual ON/OFF
- * Hidráulico ON/OFF
- * Eléctrico ON/OFF

Bombas Dosificadoras MixRite 2.5 m³/hora

Información Técnica

- * Presión de agua: 0.2 – 8 bar (2.9 – 120 psi)
- * Caudal: 7 – 2500 l/h (1.85 – 660) gal/h
- * Temperatura de operación: 4-40° C (39.2-104° F)
- * Conexión: 3/4"

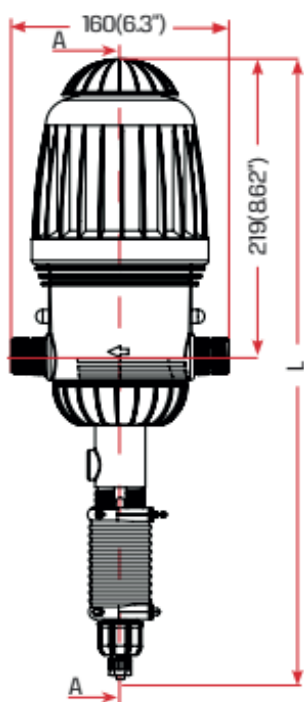

	L (Longitud) mm (Pulgadas)	
	On/Off	Escape de aire
Máximo	528 (20.7")	496 (19.5")
Mínimo	497 (19.5")	457 (17.9")

Instalación Sencilla

MixRite es una unidad "fácil de conectar". La instalación de la bomba MixRite se puede hacer siguiendo las instrucciones que se adjuntan a cada unidad.

Instalación estándar recomendada en línea

Válvula Principal

1. Dispositivo para prevenir el reflujo
2. Regulador de presión
3. Filtro - mínimo 130 Micrones (malla 130)
4. Anómetro (indicador de presión)
5. Válvula anti-sifón
6. Válvula de operación

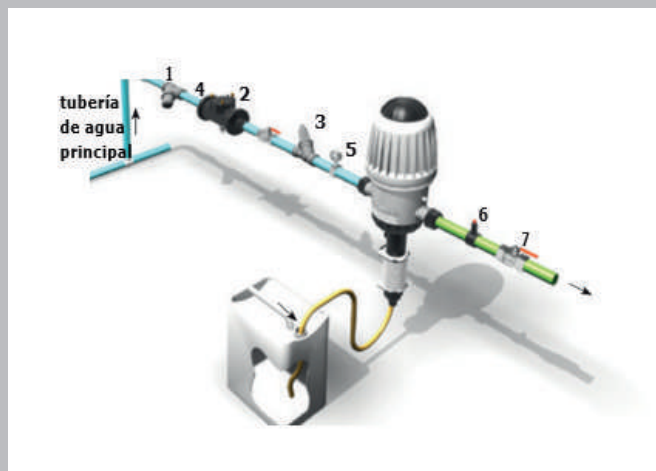

Aplicación códigos de color

Aplicación	Color de la manga	Código TEFEN	Material de sellado	Material del resorte/muelle
Riego		STD	NBR	SST
Ganado		PO	NBR, EPDM	SST, Hastelloy
Ácidos		PVDF	AFLAS	Hastelloy
Cloro		CL	Viton	Hastelloy
Industrial		C	EPDM, AFLAS	SST, Hastelloy
Auto-lavado		CW	AFLAS	SST, Hastelloy
Paisajismo/jar dinería		STD	NBR	SST

Rango de aplicaciones

Dosis %	Aplicaciones	Rango de flujo	Rango de presiones	Tasa de dosis	Diámetro de la rosca de los conectores	Tasa Mín- Máx de inyección por hora	Peso bruto unidades
0.2% fijo	Paisajismo	7-2500 l/h 0.03 to 11gpm	0.2-8 bar 2.9-120 psi	0,388888889	3/4" BSPT	0.014 - 5 l/h 0.004 - 132 gph	14 KG 3.08 lbs
0.8% fijo	Ganado	7-2500 l/h 0.03 to 11gpm	0.2-8 bar 2.9-120 psi	0,130555556	3/4" BSPT	0.056 - 20 l/h 0.015 - 5.3 gph	15 KG 3.30 lbs
1% fijo	Paisajismo / Riego	7-2500 l/h 0.03 to 11gpm	0.2-8 bar 2.9-120 psi	0,111111111	3/4" BSPT	0.07 - 25 l/h 0.018 - 6.6 gph	15 KG 3.30 lbs
0.1%-0.9%	Riego / cloro / Ácidos / Ganadería / Auto-lavado	7-2500 l/h 0.03 to 11gpm	0.2-8 bar 2.9-120 psi	1:1000 - 1:111	3/4" BSPT	0.007 - 22.5 l/h 0.005 - 5.95 gph	18 KG 3.97 lbs
0.3%-2%	Riego / cloro / Ácidos / Ganadería / Auto-lavado	7-2500 l/h 0.03 to 11gpm	0.2-8 bar 2.9-120 psi	1:333 - 1:50	3/4" BSPT	0.021 - 50 l/h 0.006 - 13.22 gph	18 KG 3.97 lbs
0.4%-4%	Riego / cloro / Ácidos / Ganadería / Auto-lavado	7-2500 l/h 0.03 to 11gpm	0.2-8 bar 2.9-120 psi	1:250 - 1:25	3/4" BSPT	0.028 - 100 l/h 0.007 - 26.5 gph	18 KG 3.97 lbs
3%-10%	Industria / Auto-lavado	50-2500 l/h 0.22 to 11gpm	0.2-8 bar 2.9-120 psi	1:33.3 - 1:10	3/4" BSPT	15 - 250 l/h 0.4 - 66.14 gph	3.2 KG 7.05 lbs
0.3%-2% Derivación	Riego / cloro / Ácidos / Ganadería	20-2500 l/h 0.088 - 11gpm	0.2-8 bar 2.9-120 psi	1:333 - 1:50	3/4" BSPT	0.06 - 50 l/h 0.016 - 13.22 gph	19 KG 4.19 lbs
0.4%-4% Derivación	Riego / cloro / Ácidos / Ganadería	20-2500 l/h 0.088 - 11gpm	0.2-8 bar 2.9-120 psi	1:250 - 1:25	3/4" BSPT	0.08 - 100 l/h 0.021 - 26.5 gph	19 KG 4.19 lbs
0.3%-2% Derivación interna	Riego / cloro / Ácidos / Ganadería	20-2500 l/h 0.088 - 11gpm	0.2-8 bar 2.9-120 psi	1:333 - 1:50	3/4" BSPT	0.06 - 50 l/h 0.016 - 13.22 gph	19 KG 4.19 lbs
0.4%-4% Derivación interna	Riego / cloro / Ácidos / Ganadería	20-2500 l/h 0.088 - 11gpm	0.2-8 bar 2.9-120 psi	1:250 - 1:25	3/4" BSPT	0.08 - 100 l/h 0.021 - 26.5 gph	18 KG 3.97 lbs
3%-10% Derivación interna	Industria / Auto-lavado	50-2500 l/h 0.22 to 11gpm	0.2-8 bar 2.9-120 psi	1:33.3 - 1:10	3/4" BSPT	15 - 250 l/h 0.4 - 66.14 gph	3.2 KG 7.05 lbs

Pérdida de carga

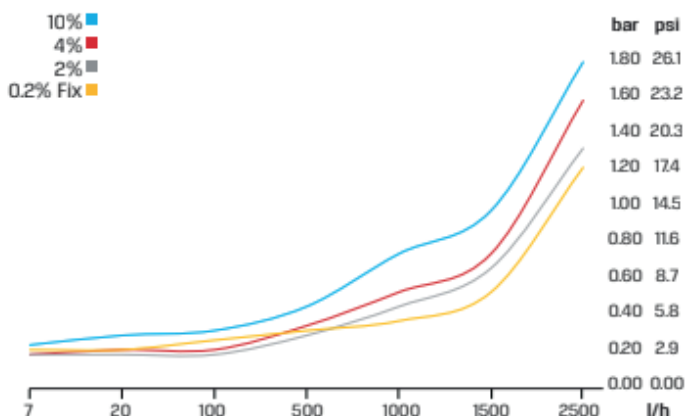

Tasa de inyección máxima por hora

